

PowerTower

PowerTower nano 3,80

PowerTower nano 4,50

PowerTower nano P

PowerTower nano P PLUS

PowerTower nano P ZERO



Power Tower – der motorbetriebene Gerüsturm

Power Tower

Der motorbetriebene Gerüsturm

mit noch größerer Plattform

Mit einer Plattform von 1,52 m x 0,75 m bietet der Power Tower dem Anwender mehr Platz zum Arbeiten und mehr Platz für Werkzeuge und Material.

Mit der größeren Plattform benötigen Sie weniger Zeit um dieselbe Materialmenge auf die gewünschte Höhe zu transportieren, wie der Wettbewerb. Mit einer Breite von nur 0,78 m fährt er durch jede Tür.

Der leistungsstarke und robuste Power Tower ist die kostengünstige Alternative zu Leiter, Podesten oder kleinen Gerüsten.

Der 2007 in Großbritannien entwickelte Power Tower ist eine unkomplizierte, manövrierbare, motorbetriebene Zugangsbühne, die dem Anwender einen einfachen und sicheren Zugang bis zu einer Arbeitshöhe von 5,10 m ermöglicht.

„Sich das Leben einfach machen.“ Bühne in Position schieben, diese betreten, Knopf drücken und hoch fahren.

- 3,10 m Plattformhöhe, 5,10 m Arbeitshöhe.
- 250 kg Tragkraft (1 Person plus Zubehör)
- Kompakt – nur 0,78 m breit, paßt leicht durch jede Tür

- Geräumige Plattform 1,52 m x 0,75 m
- Nur 0,78 m x 1,60 m Grundabmessungen.

NEUE VERBESSERT EIGENSCHAFTEN

- Größere Plattform 1520 mm x 750 mm
- Neue komfortablere Einstiegstür
- Neue breitere Gabelstaplertaschen
- Verbessertes Stromzuführung-interface
- Robuste automatisch gebremste Räder bieten in der Höhe noch mehr Sicherheit und Stabilität

TECHNISCHE DATEN

ARBEITSABMESSUNGEN

Maximale Arbeitshöhe:	5,10 m
Maximale Plattformhöhe:	3,10 m
Korbabmessungen:	1,52 m x 0,75 m
Grundabmessungen:	1,60 m x 0,78 m
Zulässige Tragkraft:	250 kg

ABMESSUNGEN (INGEFAHREN)

Länge:	1,60 m
Breite:	0,78 m
Höhe:	1,85 m
Gewicht:	342 kg

STROMQUELLE/ANTRIEB

Batterie:	12V komplett mit Ladegerät
Netz:	110V oder 230V
Steuerung:	einfache Drucktastensteuerung im Korb
Bauweise:	robuste Stahlkonstruktion mit Buchsendrehpunkte aus Edelstahl, hochwertige Pulverlackierung.

Sicherheit: Der Power Tower trägt das CE-Zeichen und entspricht voll und ganz EN280 und den einschlägigen europäischen Maschinenrichtlinien. Ausfallsicherer Hydraulikkreislauf, automatische Feststellbremse

Optionen: Neigungssensor komplett mit Alarm und Abschaltung.
Schmalere Plattform als Zubehör um den Zugang in abgehängten Deckenplatten zu ermöglichen
Zubehör um Rohre zu transportieren (max 2" Rohrdurchmesser) Werkzeugbehälter Anstoßschutz.

SCHUTZFUNKTIONEN

- Ausfallsicherer Hydraulikkreislauf komplett mit Rückschlagventil am Hebezylinder.
- Verbesserte robuste Auto-Lok Räder bieten auch angehoben eine sichere Stand-Basis.
- Notsenkung vom Boden aus.
- Hörbarer Bewegungsalarm.

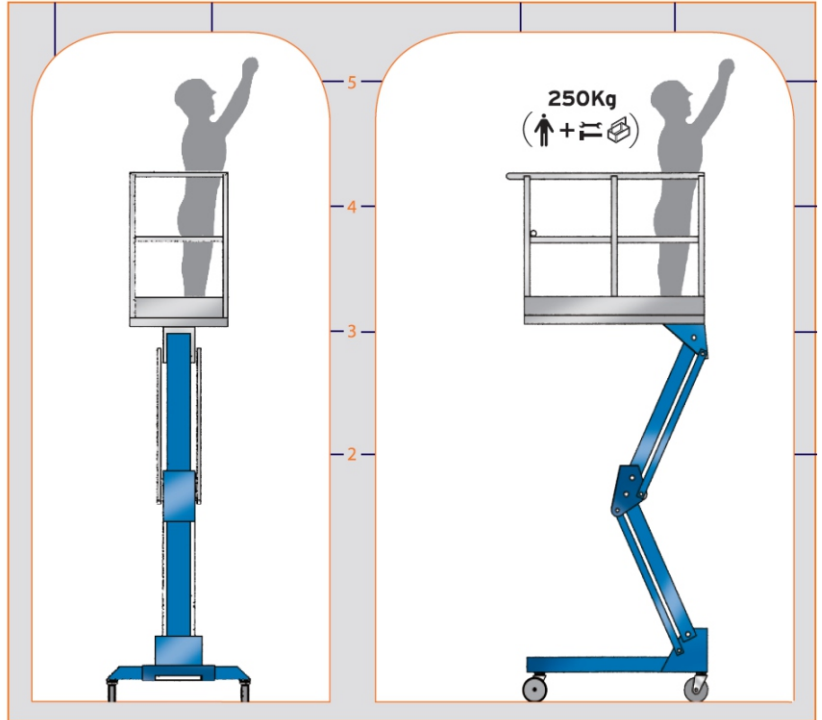

Passt leicht durch Einzeltüren oder in Fahrstühle

Auf einem Lieferwagen mit Ladebordwand transportierbar