

Maschinenheber 20t

CE

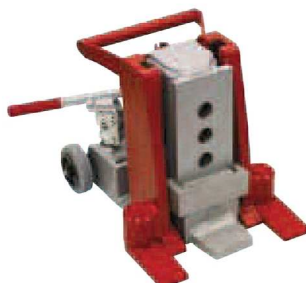

JH 15 G plus



JH 20 G plus

Auf Wunsch sind alle Geräte auch ohne interne Hydraulikeinheit lieferbar.



JH EX

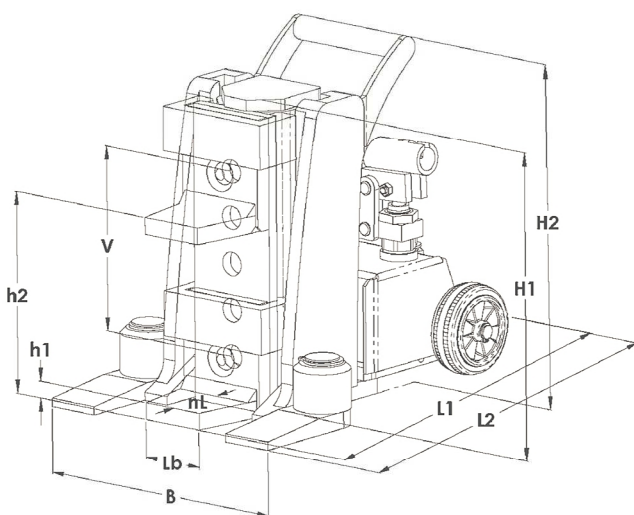

Vorteile im Detail

- Reduzierte Reibung durch Gleitschuhe, die jeweils in ihrem Sitz beweglich sind. Es steht in jedem Betriebszustand eine erheblich größere Fläche zur Kraftübertragung zur Verfügung, als bei herkömmlichen Geräten. Vorteile dadurch sind geringer Verschleiß der Führungen und ein höherer Wirkungsgrad.
- Geringe Wartungskosten durch abnehmbare Pumpeneinheit und austauschbare Gleitschuhe.
- Extrem leicht bei hoher Leistung durch hochwertige Materialien und innovative Konstruktion.
- Durch die schwenkbare Lasche optimale Anpassung an die Last. Stets sichere Standfestigkeit, auch in angehobenem Zustand.

Typ	Skizze		JH 15 G plus	JH 20 G plus
Traglast*		kg	15000	20000
Hubhöhe		mm	175	190
Kleinste Ansetzhöhe	h 1	mm	20	20
Größte Ansetzhöhe	h 2	mm	205	225
Verstellbarkeit der Lasche	V	mm	5 x 46	5 x 51
Ansetzhöhe mit Kopfplatte	H 1	mm	310	340
Laschenbreite Vorderkante	L b	mm	70	80
Nutzbare Laschentiefe	n L	mm	70	66
Länge Füße nach vorne geschwenkt	L 2	mm	410	425
Länge Füße zur Seite geschwenkt	L 1	mm	401	405
Breite	B	mm	322	322
Gesamthöhe	H 2	mm	310	340
Zylindervolumen		Ltr.	0,5	0,73
Gewicht		kg	48	60