

## MRT ALP6

2-Kreissystem  
Tragkraft 500kg



### TECHNISCHE DATEN

Saugteller	6	4	2
Durchmesser	280	280	280
Tragkraft	500kg	336kg	168kg
Akku	12V		
Eigengewicht	ca.97kg		

### Beschreibung

- zwei unabhängige Vakuumkreise nach EN 13155
- manuelles Drehen um 180 °, mit Bolzen-Arretierung bei jeder 30°-Drehung
- mechanisch unterstütztes manuelles Kippen um 90° aus der vertikalen Position in die horizontale Lage, mit automatisches Einrasten in der vertikalen Stellung
- netzunabhängige 12 V Akku-Stromversorgung
- optische und akustische Warneinrichtung
- zum Heben und Bewegen von Glas-/Kunststoff- und Metallelementen, sowie Stein-und Holzplatten mit VH11 Saugteller
- druckablass zum schnellen lösen
- geringe Bautiefe 203mm

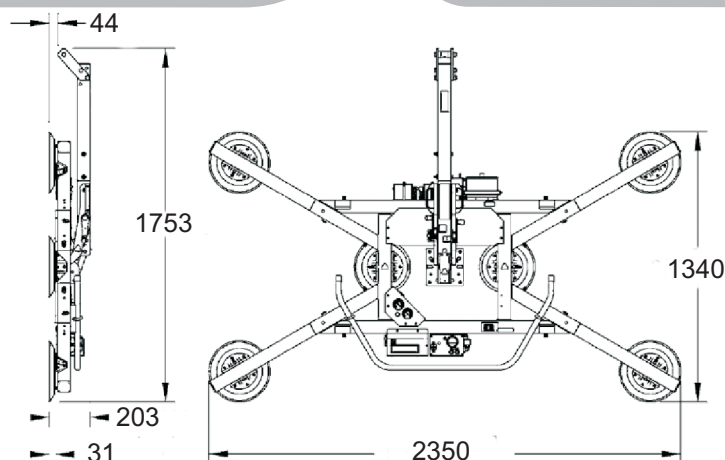

## MRT ALP6 Konfigurationen

